

The Drive & Control Company

Rexroth
Bosch Group

Bosch Rexroth A.Ş.

TOSB 1. Cadde 14. Sk. No: 10
41420 Çayırova, Kocaeli Türkiye
Telefon: +90 262 676 00 00
Faks: +90 262 676 01 01
info@boschrexroth.com.tr

Daha fazla bilgi için:

www.boschrexroth.com.tr

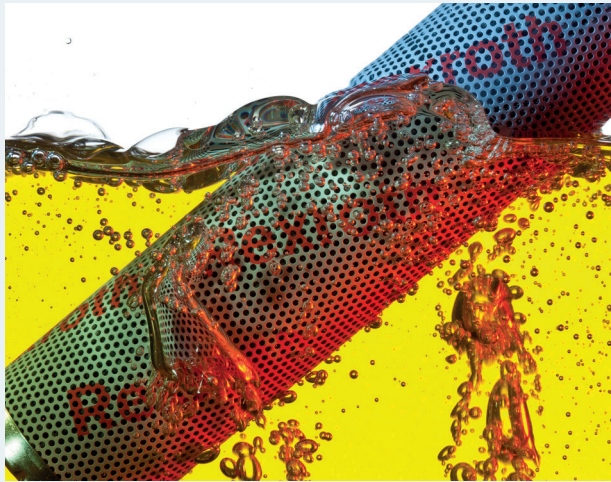

2015-04 © Bosch Rexroth A.Ş. 2015
Üzerinde değişiklik yapılabilir.

The Drive & Control Company

Rexroth
Bosch Group

Filtreleme & Transfer Ünitesi Filtration & Transfer Unit



Filtreleme ve Transfer Ünitesi Filtration and Transfer Unit

Bu mobil filtreleme ünitesi, mineral esaslı hidrolik yağların transferi ve filtrelenmesi için tasarlanmıştır. Ünitede bir dişli pompa ve pompa girişinde kaba kirliliği tutmak için bir süzgeç kullanılmıştır. Dişli pompa çıkışındaki filtre üzerinde toplanan partiküller sisteme kirliliğin ulaşmasına engel olur. Filtre üzerinde hem baypas çek valfi hem de kirlilik göstergesi mevcuttur. Değiştirilebilir filtre elemanları kullanıldığından ünitenin bakımı kısa sürede gerçekleştirilebilir.

This compact mobile unit is designed for the transfer and filtration of mineral based hydraulic fluids. The unit is equipped with a gear pump and a strainer on the inlet side. The contamination remains on the spin-on filter cartridge and is discarded when the filter element is changed. The filter is fitted with a bypass valve and a clogging indicator for monitoring contamination level. The maintenance-free replaceable parts and cost-effective throw-away elements enable quick and easy maintenance with minimum work interruption.



Küçük boyutu sayesinde araç bagajına sığmakta ve kolaylıkla taşınabilmektedir. Servis amaçlı kullanıma da uygundur.

Thanks to its small design, it can easily be lifted and put into the car trunk. It is also suitable for service activities.

Debi / Flow	30 (lt/min)
Motor Kapasitesi / Motor Capacity	0,37 KW- 1450 rpm
Maks. Basınç / Max. Pressure	7 (bar)
Filtreleme Kapasitesi / Filtering Capacity	185 (lt/min)
Filtrasyon / Filtration	10 (µm)
Ağırlık / Weight	30 (kg)
Boyutlar / Dimensions	43x32x55 (L,W,H) cm

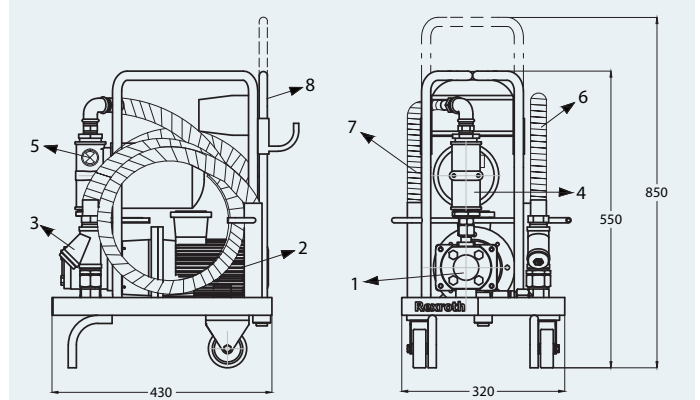

- 1 - Dişli Pompa / Gear Pump
- 2 - Elektrik Motoru / Electric Motor
- 3 - Pompa Giriş Süzgeci / Pump Inlet Strainer
- 4 - Filtre / Filter
- 5 - Kirlilik Göstergesi / Clogging Indicator
- 6 - Emiş Hortumu 3 m / Suction Hose 3 m
- 7 - Basınç Hortumu 3 m / Pressure Hose 3 m
- 8 - Gizli Çekme Kolu / Hidden Trolley Arm